

Bedienungsanleitung

CrocEye

Vielen Dank für den Kauf des CrocEye von One Control.

Das CrocEye ist ein Zubehörteil für das One Control Crocodile Tail Loop (OC10), es erweitert die MIDI-Möglichkeiten des OC10.

- **Eigenschaften:**

- Erweitert die MIDI-Möglichkeiten des OC10.
- Insgesamt 70 Presets, die den 70 Programmen im OC10 zugeordnet sind.
- Verwaltung von 16 MIDI-Geräten auf 16 MIDI-Kanälen.
- PC#- und CC#-Steuerung über den gesamten Einsatzbereich.
- Editierbarer Name für jedes Preset.
- POL (Power On Link Kabel) Technologie.

- **Vorschau**

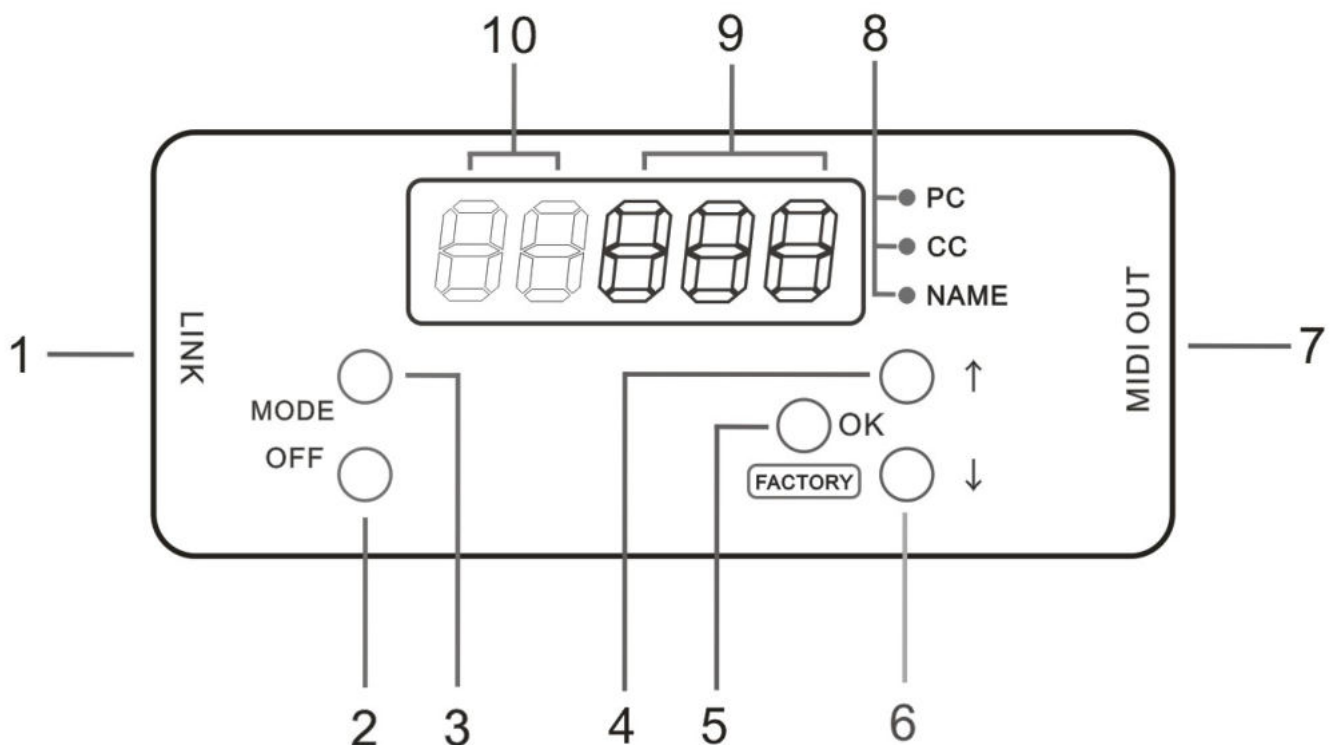

1. LINK

Verbinden Sie das CroyEye mit dem OC10 mit einem Link-Kabel.

2. OFF

Im Edit-Modus schaltet dieser Knopf PC# und CC# aus.

Im Recall-Modus verändert dieser Knopf die Display-Helligkeit.

3. MODE

Halten Sie diesen Knopf im Recall-Modus um in den Edit-Modus zu gelangen.

Drücken Sie diesen Knopf im Edit-Modus um das Editieren von PC#/CC#/NAME auszuwählen.

Durch Drücken dieses Knopfes kehren Sie zum Recall-Modus zurück.

4. UP

Mit diesem Knopf können Sie die Nummern nach oben scrollen.

5. OK (werkseitig)

Dieser Knopf bestätigt die ausgewählten Nummernbereiche.

Halten Sie diesen Knopf beim Einschalten gedrückt um in den Factory-Restore-Modus zu gelangen.

6. DOWN

Mit diesem Knopf können Sie die Nummern nach unten scrollen.

7. MIDI OUT

MIDI-Ausgangsbuchse.

8. Edit-Modus-Indikatoren

Diese LEDs zeigen an, dass der Edit-Modus aktiviert wurde.

9. Grünes Display

Das grüne Display zeigt folgendes an: PC#/CC#/NAME

10. Blaues Display

Das blaue Display zeigt die Preset Nummer bzw. den MIDI-Kanal an.

- **Konzept & Begriffe**

PC#: Program (Patch) Change Number, mögliche Werte: 0~127, und OFF (sende nichts).

CC#: Control Change Number, mögliche Werte: 0~127, und OFF (sende nichts).

Preset: CrocEye verwaltet 16 MIDI-Kanäle gleichzeitig. 16 PC#-und CC#-Kanäle lassen sich in Presets abspeichern, die mit den Programmen (0~69) des OC10 synchronisiert sind. Wenn ein Programm des OC10 aufgerufen wird, sendet das entsprechende CrocEye-Preset die gespeicherte PC# und CC# über die MIDI-OUT-Buchse. Diagramm 1 zeigt die Struktur eines CrocEye-Presets.

MIDI CH1		MIDI CH2		. . .	MIDI CH15		MIDI CH16	
PC#	CC#	PC#	CC#	. . .	PC#	CC#	PC#	CC#

Abbildung 1 Struktur einesCrocEye-Presets

PC# Index: Im Bearbeitungsmodus wird auf dem blauen Display angezeigt, auf welchem Kanal die PC# gerade bearbeitet wird.

„P1“ bedeutet: PC# auf MIDI-Kanal 1 wird editiert.

„P0“ bedeutet: PC# auf MIDI-Kanal 10 wird editiert.

„P1.“ bedeutet: PC# auf MIDI-Kanal 11 wird editiert.

CC# Index: Im Bearbeitungsmodus wird auf dem grünen Display angezeigt auf welchem Kanal die CC# gerade bearbeitet wird. Ein CC# besteht aus zwei Daten: der erste Bereich wird durch ein „C“ und der zweite durch ein „c“ angezeigt.

„C1“ bedeutet: Der erste Datenbereich von CC# auf MIDI-Kanal 1 wird editiert.

„c1“ bedeutet: Der zweite Datenbereich von CC# auf MIDI-Kanal 1 wird editiert.

„C0“ bedeutet: Der erste Datenbereich von CC# auf MIDI-Kanal 10 wird editiert.

„c0“ bedeutet: Der zweite Datenbereich von CC# auf MIDI-Kanal 10 wird editiert.

„C1.“ bedeutet: Der erste Datenbereich von CC# auf MIDI-Kanal 11 wird editiert.

„c1.“ bedeutet: Der zweite Datenbereich von CC# auf MIDI-Kanal 11 wird editiert.

PRE CC#: Jeder MIDI-Kanal eines Presets enthält eine PC# und eine CC#. CrocEye ermöglicht es dem Benutzer, auf jedem MIDI-Kanal eine CC# einzufügen, diese CC# wird als PRE CC# bezeichnet, die vor der Preset-MIDI-Nachricht gesendet wird. Die PRE CC# wird normalerweise als „pre FX engage“ verwendet, bevor das Programm geändert werden soll.

Hinweis: Jeder Midi-Kanal hat nur eine PRE CC#, die beim Einschalten von CrocEye konfiguriert werden kann.

Recall-Modus: In diesem Modus synchronisiert sich das CrocEye mit dem OC10.

Edit-Modus: In diesem Modus kann der Anwender PC#, CC# und NAME in einem Preset ändern.

Factory-Reset-Modus: In diesem Modus kann der Anwender die werkseitigen Presets wiederherstellen.

PRE CC#-Modus: In diesem Modus lässt sich die PRE CC# eines jeden MIDI-Kanals ändern.

- **Ein Preset editieren**

Symbol	Ⓞ	⬆	⬇	Ⓞ	Ⓞ
Button	OK	UP	DOWN	MODE	OFF

Abbildung 2 Im Diagramm verwendete Symbole

= Knopf kurz drücken = Knopf 2 Sekunden drücken

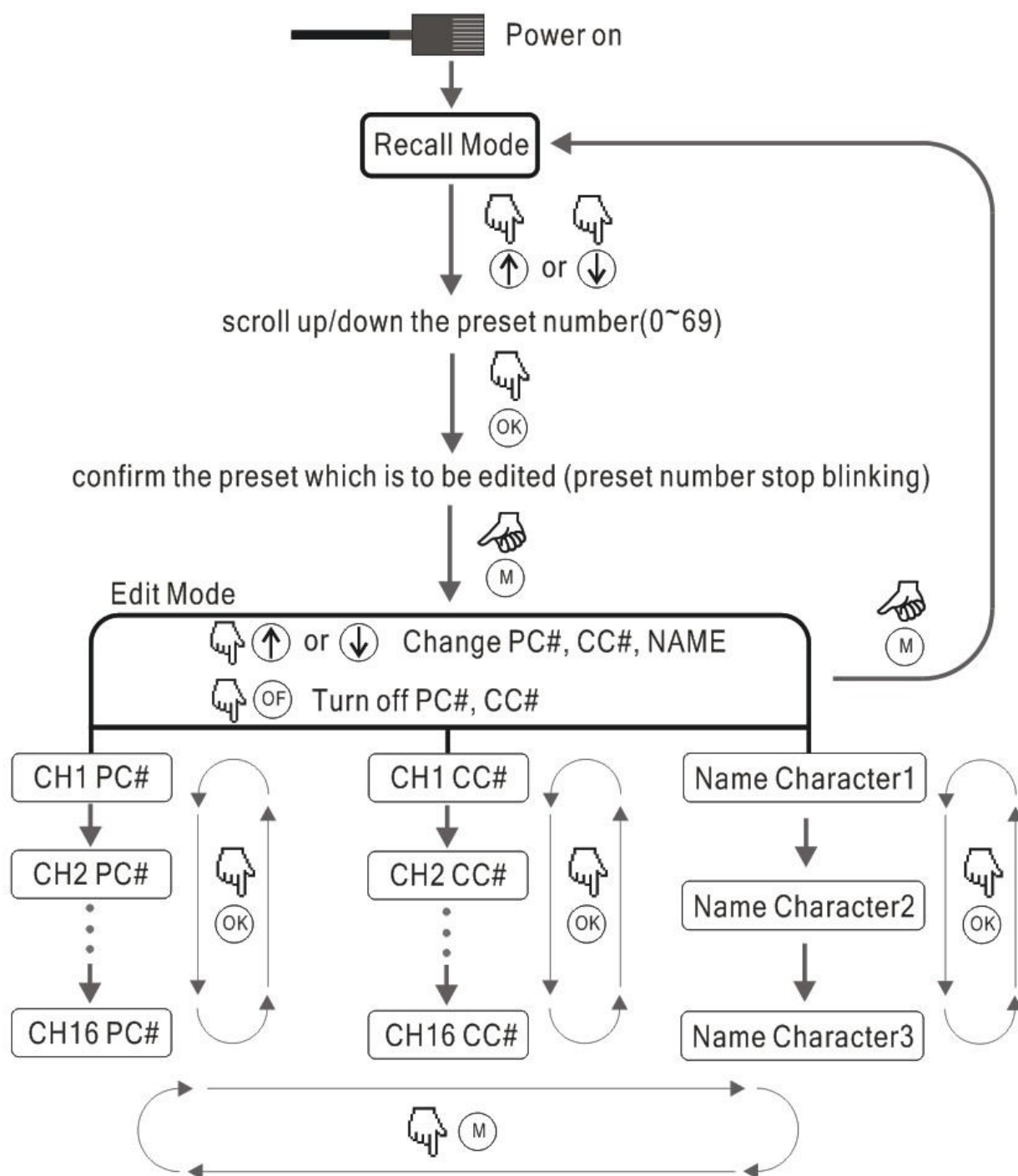

Hinweis: Wenn ein PC#/CC#/NAME durch die Taste „UP“/„DOWN“ geändert wird, wird der PC#/CC#/NAME nicht gespeichert, bis die Taste „OK“ gedrückt wird.

- PRE CC# editieren

Pre CC# wird normalerweise verwendet, um ein MIDI-Gerät zu aktivieren/zu umgehen, bevor dessen Programm/Patch von CrocEye geändert wird. Der Benutzer kann 16 Pre CC# auf 16 MIDI-Kanälen definieren. Der werkseitig voreingestellte Pre CC#-Wert lautet wie folgt:

Midi Channel	CH1	CH2	CH3	CH4	CH5~16
Pre CC#(data1/data2)	102/127	102/127	102/127	102/127	null

Abbildung 3 Standard Pre CC#

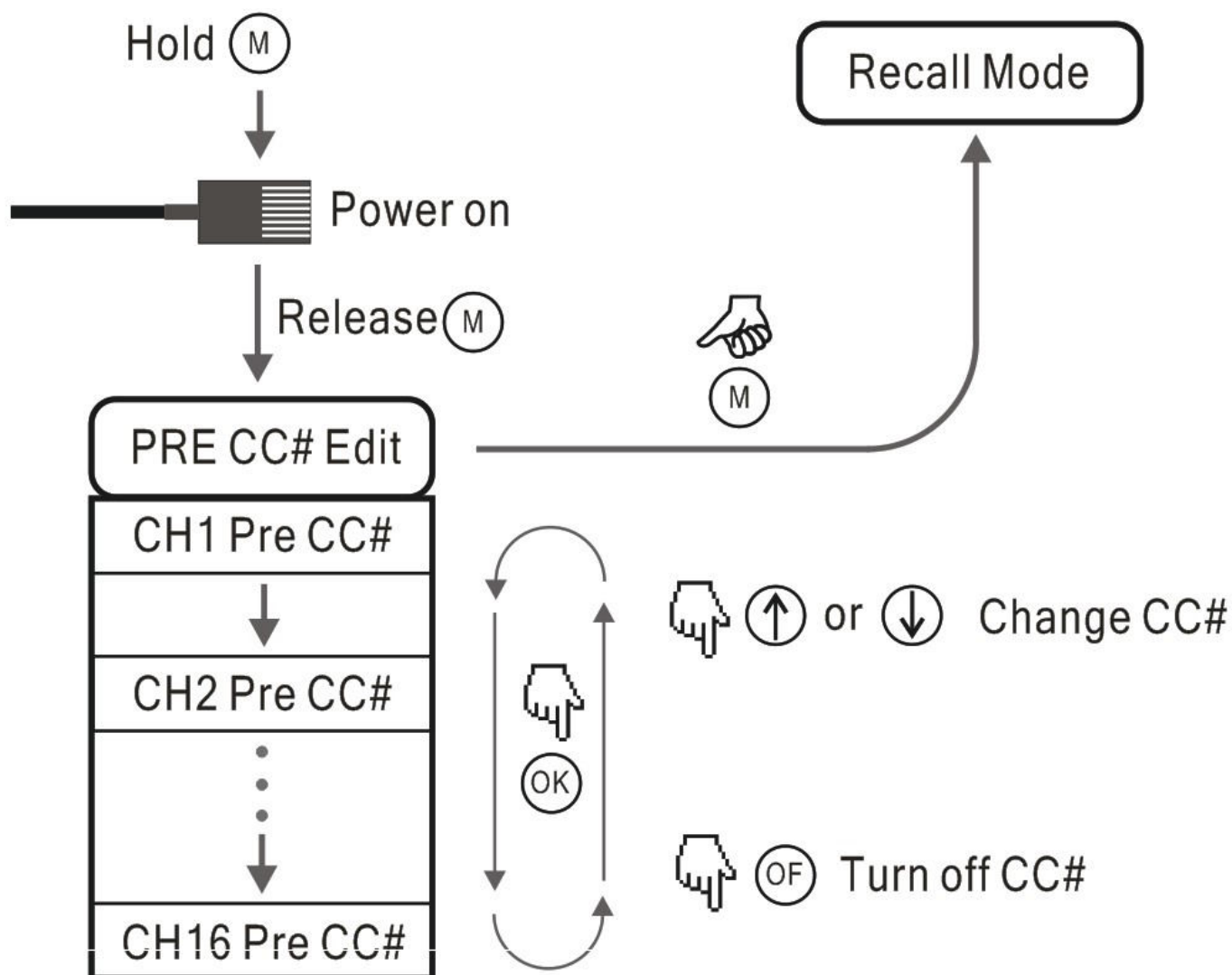

- ***Auf Werkseinstellungen zurücksetzen***

Durch ein Factory Reset werden die Voreinstellungen, Pre CC# und die Display-Helligkeit auf die Werkseinstellungen zurückgesetzt.

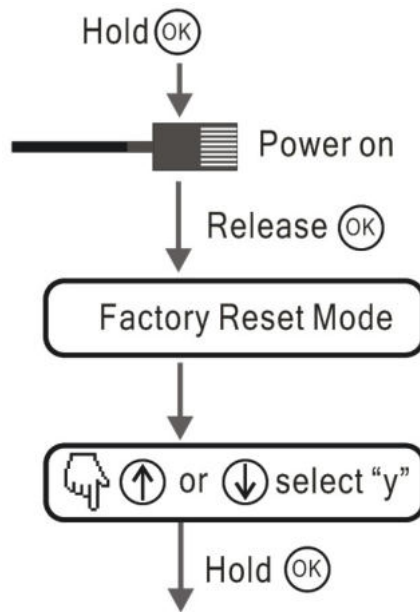

halten Sie **OK** bis der Timer von 5 bis auf 0 runterzählt, dann startet CrocEye ein Factory Reset.

Map to OC10 BANK 1 PGM1	CrocEye Preset 0		
	CH1 PC#(00)	CH1~CH16 CC# (null)	1-1 NAME
	CH2 PC#(01)		
	CH3 PC#(02)		
	• • •		
	CH15 PC#(14)		
CH16 PC#(15)			
• • •			
Map to OC10 BANK 2 PGM1	CrocEye Preset 7		
	CH1 PC#(01)	CH1~CH16 CC# (null)	2-1 NAME
	CH2 PC#(02)		
	CH3 PC#(03)		
	• • •		
	CH15 PC#(15)		
CH16 PC#(16)			
• • •			
Map to OC10 BANK 10 PGM7	CrocEye Preset 69		
	CH1 PC#(69)	CH1~CH16 CC# (null)	0-7 NAME
	CH2 PC#(70)		
	CH3 PC#(71)		
	• • •		
	CH15 PC#(83)		

Abbildung 4 werkseitige PC#, CC#, NAME

- **Typische Anschlüsse in der Praxis**

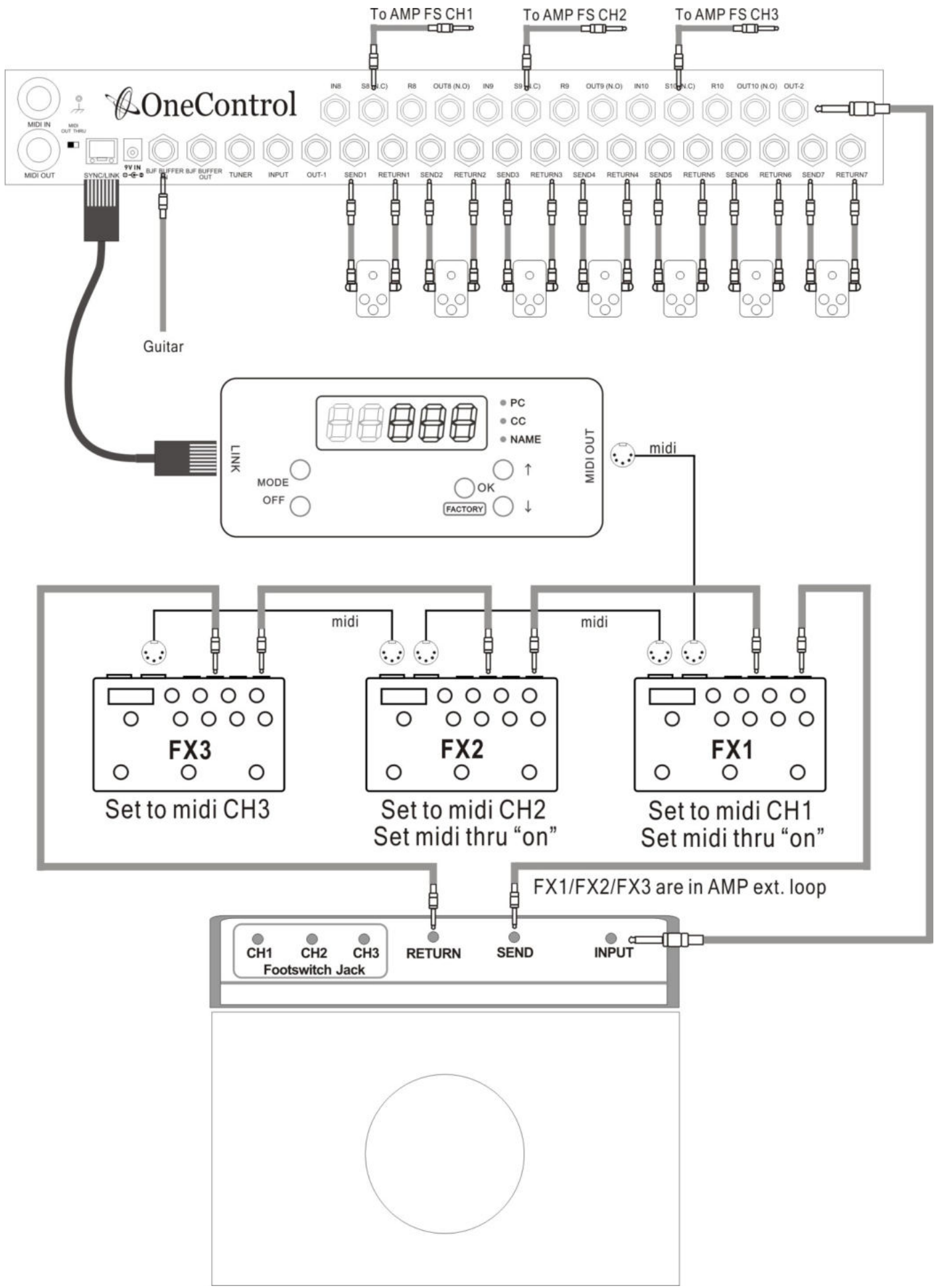

- ***Spezifikationen***

Abmessungen: 94(B) x 39(T) x 35(H) mm

Gewicht: 100g

Stromversorgung: erfolgt über ein Link-Kabel (POL)

Stromaufnahme: weniger als 50mA